

Zusammengeführte PDF Datei. Die Originale sind im folgenden Verzeichnis verlinkt. / Merged PDF File. Original files are linked in the following list. / Sloučený soubor PDF. Originály jsou propojeny v následujícím adresáři. / Egyesített PDF fájl. Az eredetiek a következő könyvtárban találhatóak. / Zlúčený súbor PDF. Originály sú prepojené v nasledujúcom adresári. / Združena datoteka PDF. Izvorniki so povezani v naslednjem imeniku. / Spojena PDF datoteka. Izvornici su povezani u sljedećem imeniku.

164412ND - Luftbett Dura-Beam Deluxe Comfort-Plush Elevated Twin

Eingebaute elektronische Pumpe	2
Garantie für Outdoor-Camping Luftbetten	8

INTEX® BENUTZERHANDBUCH**Quickfill® plus eingebaute Pumpe****Modell AP620D 220 – 240V~ 50Hz 80W****Modell AP620DP 220 – 240V~ 50Hz 90W****WICHTIGE SICHERHEITSHINWEISE!****LESEN, VERSTEHEN UND BEFOLGEN SIE ALLE ANWEISUNGEN BEVOR SIE DIESES PRODUKT IN BETRIEB NEHMEN****! WARNUNG**

- **LEGEN SIE NIEMALS EINEN SÄUGLING ZUM SCHLAFEN AUF EINE LUFTMATRATZE.**
- Setzen Sie das aufblasbare Luftbett niemals brennbaren Materialien aus, wie zum Beispiel Reifen-Reparatur-Sprays, da sie sich entzünden oder explodieren könnten.
- Dieses Produkt ist kein Spielzeug. Lassen Sie Kinder nicht unbeaufsichtigt, wenn diese das Luftbett verwenden.
- Halten Sie die Aufbewahrungstasche (falls vorhanden) von Kleinkindern und Kindern fern. Der Aufbewahrungsbeutel ist kein Spielzeug. Wenn dieser nicht gebraucht wird, falten Sie ihn zusammen und bewahren Sie ihn nicht in der Reichweite von Kindern auf.
- Gehen, stehen oder springen Sie nicht auf dem Luftbett.
- Nur für den Hausgebrauch. Nur für die Verwendung im Haus. Nicht am oder in der Nähe des Wassers benützen. Das ist kein Floß.
- Stellen Sie das Luftbett nicht in der Nähe von Treppen, Türen, scharfen Kanten oder zerbrechlichen Gegenständen auf. Sorgen Sie für ausreichend Platz zwischen dem Produkt und anderen Objekten um Einklemmungen zu vermeiden.
- Stellen Sie sicher, dass der Boden flach, glatt, eben und frei von scharfen Gegenständen ist, die das Luftbett beschädigen könnten.
- Halten Sie Haustiere von dem Luftbett fern. Die Krallen dieser können das Luftbett aufreißen oder durchlöchern.
- Vermeiden Sie das Schlafen auf einer Ecke des Luftbettes. Auf den Ecken ist weniger Stabilität als in der Mitte des Luftbettes.
- Betreiben Sie die Luftpumpe nicht länger als 5 Minuten. Lassen Sie die Pumpe mind. 15 Minuten abkühlen, bevor Sie sie wieder in Betrieb nehmen.
- Wenn die Luftpumpe nicht gebraucht wird, ziehen Sie den Stecker aus der Steckdose.
- Blockieren Sie die Luftdurchtrittsöffnung nicht und stecken Sie keine Fremdkörper in die Öffnung.
- Wenn das Stromkabel dieses Gerätes beschädigt wird, muss es durch den Hersteller oder seinen Kundendienst oder eine ähnlich qualifizierte Person ersetzt werden, um Gefährdungen zu vermeiden.
- Um das Risiko eines elektrischen Schlages zu verringern, setzen Sie die Pumpe keinem Regen aus. Lagern Sie die Pumpe im Haus.
- Dieses Gerät kann von Kindern ab 8 Jahren und von Personen mit verminderten körperlichen, sensorischen oder geistigen Fähigkeiten oder mit Mangel an Erfahrung und Wissen bedient werden, wenn sie beaufsichtigt werden oder auf den sicheren Gebrauch des Gerätes hingewiesen wurden und die damit verbundenen Gefahren kennen.
- Kinder dürfen nicht mit dem Gerät spielen. Die Reinigung und Anwenderwartung dürfen von Kindern nicht ohne Aufsicht durchgeführt werden.

FOLGEN SIE DIESEN REGELN UND ALLEN ANWEISUNGEN UM ERSTICKUNG, SACHSCHADEN, ELEKTRISCHEN SCHLAG, VERBRENNUNGEN ODER ANDERE VERLETZUNGEN ZU VERMEIDEN.

HEBEN SIE DIESE BEDIENUNGSANLEITUNG AUF

AUFBAUANLEITUNG

Generell

- Luftmatratzen sind für den vorübergehenden Gebrauch konzipiert und NICHT als Ersatz für eine herkömmliche Matratze gedacht.
- Stellen Sie sicher, dass der Bereich flach, eben, sauber und frei von scharfen Gegenständen ist und sich in Reichweite einer Steckdose befindet.
- Schleifen Sie die Luftmatratze niemals über den Boden, um Durchstechen oder anderweitige Beschädigung der Luftmatratze zu vermeiden. Heben Sie die aufgeblasene Luftmatratze an, wenn Sie sie an einen anderen Ort bringen möchten.
- Für die Luftpumpe ist keine Wartung notwendig. Die Pumpe ist abnehmbar.
- Verwenden Sie zur Reinigung der Luftmatratze lediglich ein sauberes, mit neutraler Seifenlösung angefeuchtetes Tuch. Verwenden Sie keine Chemikalien.
- Ist es nötig das Luftbett zu reparieren, verwenden Sie ausschließlich herkömmliche PVC-Reparatur-Kleber und Flicker. Bei beflockten Oberflächen: Reiben Sie das Beflockungsmaterial zuerst mit einem Radiergummi ab, bevor Sie den Klebstoff und/oder den Flicker aufbringen.

ERKLÄRUNG DER EINZELTEILE

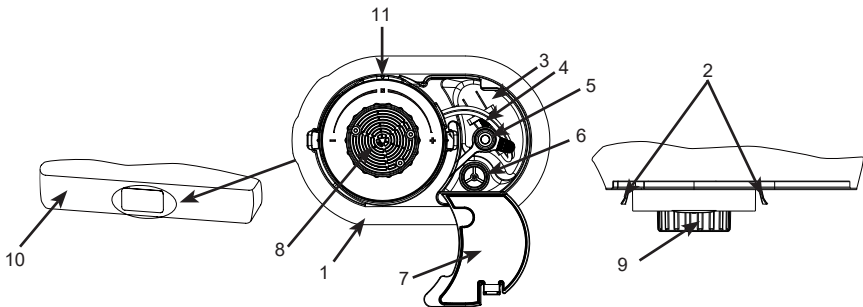

Beschreibung der Einzelteile:

- | | | |
|-----------------------------------|-------------------------------|------------------------------------|
| 1. Pumpenhalterung | 4. Netzanschlussstecker | 8. Luftdurchlass |
| 2. Lasche zum Entfernen der Pumpe | 5. Aufblasöffnung mit Stöpsel | 9. Ventildrehknopf |
| 3. Kabelfach | 6. Aufblasöffnung | 10. Luftbett vorn |
| | 7. Deckel von Steckerfach | 11. Stellung Geschlossen/Pumpe aus |

HINWEIS: Zeichnungen nur für Illustrationszwecke. Eventuelle Abweichungen zum Produkt möglich. Durch die Politik, der kontinuierlichen Produktverbesserung, behält sich INTEX das Recht vor, Daten, Erscheinungsbilder oder Updates (Produktspezifikationen) jederzeit ohne Vorankündigung zu ändern!

HEBEN SIE DIESE BEDIENUNGSANLEITUNG AUF

AUFBLASEN

1. Öffnen Sie die Abdeckung des Netzkabelfachs und nehmen Sie das heraus.
Ziehen Sie nicht am Kabel. Siehe Abb. (1).
2. Stecken Sie den Netzanschlusstecker in eine elektrische Steckdose. Siehe Abb. (2).



ABB. (1)



ABB. (2)

3. Drehen Sie den Ventil-Drehknopf bis zum Anschlag im Uhrzeigersinn. Die Pumpe schaltet sich automatisch ein, um das Luftbett aufzupumpen. Siehe Abb. (3).

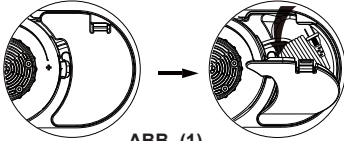

ABB. (3)

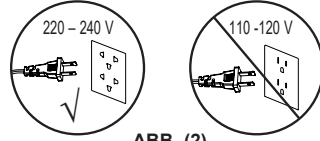
4. Wenn das Luftbett vollständig aufgepumpt ist, drehen Sie den Drehknopf zurück (gegen den Uhrzeigersinn) in die Mittelstellung. Dadurch wird das Ventil geschlossen und die Pumpe ausgeschaltet. Siehe Abb. (4).

HINWEIS: Wird der Drehknopf in eine beliebige Richtung gedreht, während die Pumpe nicht angeschlossen ist, entweicht Luft aus dem Luftbett. Siehe Schritt Nr. 5 für Anleitungen zum Anpassen des Härtegrads.

Ziehen Sie niemals das Netzkabel aus der Steckdose, während die Pumpe in Betrieb ist. Stellen Sie den Drehknopf in die Stellung Geschlossen/Pumpe aus, bevor Sie das Netzkabel trennen.

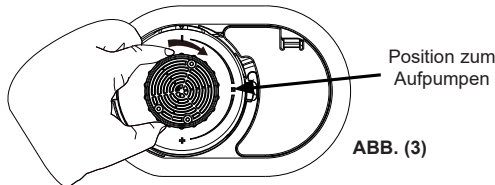
Auf Geschlossen stellen / Stellung Pumpe aus



ABB. (4)

5. Wenn sich das Luftbett zu hart anfühlt, lassen Sie etwas Luft ab, indem Sie den Drehknopf langsam gegen den Uhrzeigersinn drehen, bis Luft aus dem Luftdurchlass entweicht. Wenn der gewünschte Härtegrad erreicht ist, stellen Sie den Drehknopf zurück in die Mittelstellung Geschlossen/Pumpe aus. Wenn das Luftbett zu schwach aufgeblasen ist, wiederholen Sie Schritt #3 bis #5 wenn nötig.

HEBEN SIE DIESE BEDIENUNGSANLEITUNG AUF

WICHTIGE HINWEISE

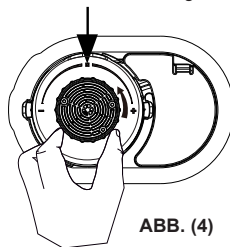
Richtiges Aufblasen des Luftbetts.

Die Umgebungstemperatur hat einen Einfluss auf den Innendruck des Luftbetts. Bei niedriger Umgebungs- bzw. Raumtemperatur zieht sich die Luft im Luftbett zusammen und das Luftbett fühlt sich weicher an: fügen Sie Luft hinzu. Bei hoher Umgebungstemperatur dehnt sich die Luft im Luftbett aus, das Luftbett fühlt sich hart an und es besteht die Gefahr, dass es platzen könnte: lassen Sie Luft aus, um Beschädigung zu vermeiden und damit Sie weicher liegen. Setzen Sie das Luftbett **keinen** extremen Temperaturen aus (heiß oder kalt). Abhängig von der Temperatur kann sich die Luft im Bett ausdehnen oder zusammenziehen. Dadurch kann sich die Festigkeit des Bettes verändern. Sollte dies der Fall sein verwenden Sie einfach die Pumpe und pumpen Sie mehr Luft in das Bett um die gewünschte Festigkeit zu erhalten. Sollte das Bett ein Loch haben lesen Sie bitte in der Anleitung nach. Reparaturflicken sind beigelegt. Ausdehnung ist eine natürliche Eigenschaft von neuem Vinyl. Während der ersten Verwendungen kann es vorkommen, dass das Luftbett anfangs an Festigkeit verliert und es ist möglicherweise ein zusätzliches Aufblasen notwendig um die gewünschte Festigkeit zu erhalten. Dies ist bei der Verwendung innerhalb der ersten paar Tage normal. Die angegebenen Abmessungen sind nur ungefähre Angaben und können je nach Vinyl-Temperatur und Lufttemperatur variieren.

Intex, seine befugten Vertreter oder Beschäftigten können in keinem Fall für Schäden (wie z.B. Löcher) verantwortlich gemacht werden, die durch Fahrlässigkeit, natürliche Abnutzung, Missbrauch und Achtlosigkeit oder äußere Kräfteinwirkung verursacht wurden.

ABLASSEN

1. Stecken Sie den Netzanschlusstecker in eine elektrische Steckdose. Siehe Abb. (2).
2. Drehen Sie den Ventil-Drehknopf bis zum Anschlag entgegen dem Uhrzeigersinn. Die Pumpe lässt jetzt die Luft aus dem Luftbett ab. Siehe Abb. (5).

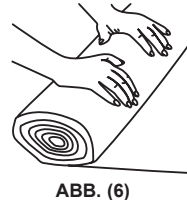
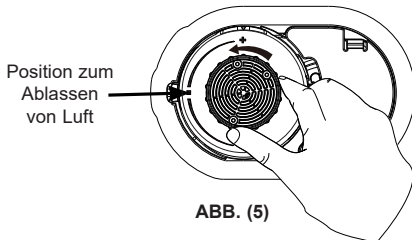

3. Wenn die gesamte Luft aus dem Luftbett abgelassen wurde, drehen Sie den Drehknopf zurück (entgegen dem Uhrzeigersinn) in die Mittelstellung, um das Ventil zu schließen und die Pumpe auszuschalten.
4. Ziehen Sie das Netzkabel aus der Steckdose, wickeln Sie das Netzkabel auf, legen Sie es in das Kabelfach und schließen Sie dann die Abdeckung. Stellen Sie sicher, dass das Kabel nicht verdreht, geknickt oder verknottet ist.
5. Nachdem die Luft ganz abgelassen ist, können Sie die Luftmatratze ausgehend von dem der Pumpe entgegengesetzten Ende in Richtung des Pumpenendes aufrollen. Siehe Abb. (6).

MANUELLES AUFBLASEN

Wenn kein Stromanschluss verfügbar ist, kann eine herkömmliche Fuß-, Hand- oder batteriebetriebene Luftpumpe verwendet werden. Verbinden Sie die Pumpe mit dem Anschluss für manuelles Aufpumpen im Kabelfach. Siehe Abb. (7). Gehen Sie dazu wie folgt vor:

HEBEN SIE DIESE BEDIENUNGSANLEITUNG AUF

1. Öffnen Sie das Kabelfach, um auf den Anschluss für das manuelle Aufpumpen zuzugreifen.
2. Stellen Sie sicher, dass der Drehknopf der integrierten elektrischen Pumpe immer noch in der Stellung Geschlossen/Pumpe aus ist.
3. Nehmen Sie den Stöpsel von der Aufblasöffnung ab und stecken Sie die Düse der Pumpe in die Öffnung. Blasen Sie die Luftmatratze bis zur gewünschten Festigkeit auf.



ABB. (7)

HINWEIS: Blasen Sie das Produkt nicht zu fest auf. Die Festigkeit des Luftbetts sollte ungefähr dem Grad der Festigkeit entsprechen, der mit der integrierten elektrischen Pumpe erreicht wird.

4. Entfernen Sie die Düse von dem Anschluss für manuelles Aufpumpen, verschließen Sie den Abschluss mit der Kappe und schließen Sie die Kabelfachabdeckung.

AUFBEWAHRUNG

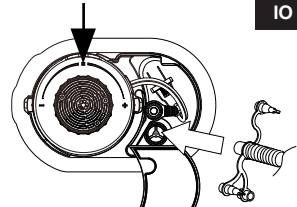
1. Lassen Sie das Luftbett völlig aus, folgen Sie hierbei den "Anweisungen zum Ablassen".
2. Stellen Sie sicher, dass das Luftbett sauber und trocken ist.
3. Legen Sie das Bett flach, mit der Schlafoberfläche nach oben, auf und befolgen Sie die Faltanleitung auf den Abbildungen (8 - 12). Falten Sie das Luftbett locker zusammen, vermeiden Sie scharfe Biegungen, Eckpunkte und Faltenbildung, die das Luftbett beschädigen können.



ABB. (8)



ABB. (9)



ABB. (10)



ABB. (11)



ABB. (12)

INTERNE LUFTPUMPE ODER LUFTBETTBESTANDTEIL ERSETZEN

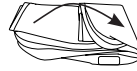
Wenn entweder die interne Luftpumpe oder das Luftbettteil ausgetauscht werden muss, nehmen Sie die interne Pumpe wie folgt vom Luftbett ab:

1. Während Sie beide Verriegelungslaschen nach innen gedrückt halten (Siehe Abb. 13), drehen Sie den runden Körper der Pumpe (den großen äußeren Rand, nicht den Ventildrehknopf) gegen den Uhrzeigersinn und ziehen Sie den Luftpumpenkörper aus dem Halterahmen.



ABB. (13)

2. Je nachdem, welches Teil ausgetauscht wird, bewahren Sie die verbleibende Komponente (entweder das Luftbettteil oder die ausgebaute Pumpe) an einem sicheren Ort auf, bis das Ersatzteil eingetroffen ist. Bringen Sie die Komponenten wieder an, wenn Sie das neue Teil erhalten haben: Setzen Sie die Pumpe einfach in den Halterahmen und drehen Sie sie im Uhrzeigersinn, bis die Verriegelungslaschen einrasten.

HINWEIS: Achten Sie darauf, dass die Gummidichtung am Pumpengehäuse sowie die Innenwand des Halterahmens sauber und frei von Fusseln, Haaren oder Schmutz sind, um eine einwandfreie Abdichtung zu gewährleisten und Luftlecks zu vermeiden.

HINWEIS: Entfernen Sie die interne Luftpumpe nur zu Wartungszwecken aus dem Halterahmen, da dadurch Flusen, Haare oder Schmutz in den Dichtungsbereich gelangen und Luftlecks verursachen können. Wenn ein Luftleck auftritt, prüfen Sie, ob die Dichtung sauber ist, bevor Sie die Pumpe oder das Luftbett austauschen.

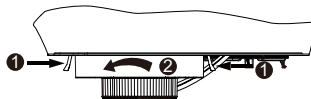
HEBEN SIE DIESE BEDIENUNGSANLEITUNG AUF

ANLEITUNG ZUR FEHLERBEHEBUNG

PROBLEM	URSACHE	LÖSUNG
Luftleck zwischen interner Luftpumpe und dem Pumpenhalterahmen.	<ul style="list-style-type: none"> • Pumpe ist nicht sicher befestigt. • Der O-Ring der Pumpe ist verschmutzt. • Die Fäden des internen Luftbettholms wurden zwischen der internen Luftpumpe und dem Pumpenhalterahmen eingeklemmt. • Der O-Ring der Pumpe ist verdreht und/oder beschädigt. 	<ul style="list-style-type: none"> • Halten Sie den äußeren Rand der Pumpe fest, drücken Sie die Pumpe hinein und drehen Sie sie vollständig im Uhrzeigersinn, bis die beiden seitlichen Laschen einrasten. • Nehmen Sie die Pumpe vom Luftbett ab, entfernen Sie den O-Ring von der Pumpe und reinigen Sie ihn mit Wasser. Bringen Sie den O-Ring vorsichtig wieder an der Pumpe an, um zu verhindern, dass sich Staub oder Flusen wieder am O-Ring festsetzen. Stellen Sie außerdem sicher, dass die Innenwand des Pumpenhalterahmens frei von Staub, Haaren oder Flusen ist. • Entfernen Sie die interne Luftpumpe und setzen Sie die Pumpe vorsichtig wieder ein. Achten Sie dabei darauf, dass die Gewinde des internen Luftbettholms vom Pumpenhalterahmen entfernt sind. • Entfernen Sie die Pumpe vom Luftbett, stellen Sie sicher, dass der O-Ring nicht beschädigt und/oder verdreht ist. Richten Sie den O-Ring neu aus oder ersetzen Sie ihn durch einen neuen O-Ring. Wenden Sie sich für Ersatzteile an das Intex-Servicezentrum.
Luftpumpe funktioniert nicht.	<ul style="list-style-type: none"> • Nicht an eine Steckdose angeschlossen. • Thermoschutz des Pumpenmotors aktiviert. • Interne Luftpumpe defekt. 	<ul style="list-style-type: none"> • Vergewissern Sie sich, dass die Pumpe an die richtige Steckdose angeschlossen ist, stellen Sie dann den Drehknopf in die Aufpump-Stellung. • Schalten Sie die Pumpe aus und trennen Sie das Kabel von der Stromquelle, und lassen Sie die Pumpe mehr als 30 Minuten ruhen, bevor Sie sie wieder in Betrieb nehmen. • Entfernen Sie die interne Luftpumpe aus dem Luftbett und bewahren Sie das Luftbett an einem sicheren Ort auf. Wenden Sie sich für den Ersatz der internen Luftpumpe an das Intex-Servicezentrum.
Pumpenmotor läuft, aber Luftbett lässt sich nicht aufpumpen bzw. die Luft lässt sich nicht ablassen.	<ul style="list-style-type: none"> • Der Modus zum Aufpumpen oder zum Ablassen der Luft ist noch nicht eingestellt. 	<ul style="list-style-type: none"> • Drehen Sie den Drehknopf bis zum Anschlag im Uhrzeigersinn, um das Luftbett aufzupumpen. Oder drehen Sie den Drehknopf vollständig entgegen dem Uhrzeigersinn bis zum Anschlag, um die Luft aus dem Luftbett abzulassen.
Nach dem Aufpumpen entweicht Luft durch den Luftkanal der Pumpe oder durch den manuellen Pumpenanschluss.	<ul style="list-style-type: none"> • Der Luftdurchlass der Pumpe ist nicht vollständig geschlossen. • Die Kappe des Anschlusses für manuelles Aufpumpen ist nicht fest verschlossen. 	<ul style="list-style-type: none"> • Vergewissern Sie sich, dass der Luftdurchlass geschlossen ist, indem Sie den Drehknopf in die Mittelstellung Geschlossen/Pumpe aus stellen. • Drücken Sie die Kappe fest in den Anschluss für manuelles Aufpumpen.

©2023 Intex Marketing Ltd. - Intex Development Co. Ltd. - Intex Recreation Corp. All rights reserved/Tous droits réservés/Todos los derechos reservados/Alle Rechte vorbehalten. Printed in China/Imprimé en Chine/Impreso en China/Gedruckt in China.

®™ Trademarks used in some countries of the world under licence from®™ Marques utilisées dans certains pays sous licence de/Marcas registradas utilizadas en algunos países del mundo bajo licencia de/Warenzeichen verwendet in einigen Ländern der Welt in Lizenz von/Intex Marketing Ltd. to/a/an Intex Development Co. Ltd., Hong Kong & Intex Recreation Corp., P.O. Box 1440, Long Beach, CA 90801 • Distributed in the European Union by/Distribué dans l'Union Européenne par/Distribuido en la unión Europea por/Vertrieb in der Europäischen Union durch/Intex Trading B.V., Ettenseweg 46, 4706 PB Roosendaal - The Netherlands • Distributed in the UK by Unitex Service (UK) Limited, 21 Holborn Viaduct, London EC1A 2DY, UK. www.intexcorp.com

INTEX®

HEBEN SIE DIESE BEDIENUNGSANLEITUNG AUF

Limited Warranty

Your Intex air bed has been manufactured using the highest quality materials and workmanship. All Intex products have been inspected and found free of defects prior to leaving the factory. This Limited Warranty applies to the Intex air bed only.

This limited warranty is in addition to, and not a substitute for, your legal rights and remedies. To the extent that this warranty is inconsistent with any of your legal rights, they take priority. For example, consumer laws across the European Union provide statutory warranty rights in addition to the coverage you receive from this limited warranty: for information on EU-wide consumer laws, please visit the European Consumer Center website at http://ec.europa.eu/consumers/ecc/contact_en/html.

The provisions of this Limited Warranty apply only to the original purchaser and are not transferable. This Limited Warranty is valid for a period of 1 year from the date of the initial retail purchase. Keep your original sales receipt with this document, as proof of purchase will be required and must accompany warranty claims or the Limited Warranty will be invalid.

If you find a manufacturing defect in the Intex Air bed during the warranty period, please contact the appropriate Intex Service Center listed in this manual. If the item is returned as directed by the Intex Service Center, the Service Center will inspect the item and determine the validity of the claim. If the item is covered by the provisions of the warranty, the item will be repaired or replaced, with the same or comparable item (at Intex's choice) at no charge to you.

Other than this warranty, and other legal rights in your country, no further warranties are implied. To the extent possibly in your country, in no event shall Intex be liable to you or any third party for direct or consequential damages arising out of the use of your Intex Air bed, or Intex or its agents' and employees' actions (including the manufacture of the product). If your country does not allow the exclusion or limitation of incidental or consequential damages, this limitation or exclusion does not apply to you.

You should note that this limited warranty does not apply in the following circumstances:

- If the Intex Air bed is subject to negligence, abnormal use or application, accident, improper operation, improper voltage or current contrary to operating instructions, improper maintenance or storage;
- If the Intex Air bed is subject to damage by circumstances beyond Intex's control, including but not limited to, punctures, tears, abrasions, ordinary wear and tear and damage caused by exposure to fire, flood, freezing, rain, or other external environmental forces;
- To parts and components not sold by Intex; and/or
- To unauthorized alterations, repairs or disassembly to the Intex Air bed by anyone other than Intex Service Center personnel.

Read the owner's manual carefully and follow all instructions regarding proper operation and maintenance of your Intex air bed. Always inspect your product prior to use. This limited warranty will be void if use instructions are not followed.

Garantie Limitée

Votre matelas INTEX a été fabriqué avec des matériaux haute qualité et un savoir faire haut de gamme. Tous les produits Intex ont été inspectés et sont exempts de vices de fabrication. La garantie limitée s'applique au matelas INTEX uniquement.

Cette garantie limitée est en complément, et non en remplacement, de la garantie légale. Dans les cas où cette garantie serait en contradiction avec vos droits locaux, ces derniers restent prioritaires. Par exemple, les lois européennes apportent des droits statutaires complémentaires à ceux offerts par la garantie limitée. Pour plus d'informations, consultez le site Internet européen : http://ec.europa.eu/consumers/ecc/contact_en/html.

Cette garantie limitée est valable uniquement pour le premier acheteur, jusqu'au terme de la garantie. Cette garantie limitée est valable pour une période de 1 an à partir de la date d'achat. Conservez votre preuve d'achat dans ce manuel. Elle vous sera demandée pour accompagner votre demande de prise sous garantie.

Si un défaut de fabrication est découvert au cours de la période d'un an, merci de contacter le Service Après Vente listé dans ce manuel. Le centre jugera de la validité de la réclamation. Si l'article est couvert par les termes de la garantie, le produit sera réparé ou échangé avec un produit similaire (de notre choix) sans frais de votre part.

Aucune garantie complémentaire (autre que légale) ne sera appliquée. En aucun cas INTEX, ses agents et/ou employés ne sauront être tenus responsables des dommages directs ou indirects résultant de l'utilisation du matelas INTEX (y compris la fabrication du produit). Certains pays ou certaines juridictions n'autorisent pas l'exclusion ou la limitation des dommages impliqués ou accessoires, les limitations ou exclusions ci-dessus ne s'appliquent donc peut-être pas à vous.

Cette garantie limitée ne s'applique pas dans les circonstances suivantes :

- Si le matelas INTEX est l'objet de négligences, d'une utilisation anormale, d'un accident, d'un mauvais fonctionnement, d'une tension incorrecte ou contraire aux consignes d'utilisation, d'entretien ou d'entreposage.
- Si le matelas INTEX est soumis à des dégâts par des circonstances hors du contrôle d'INTEX, y compris mais sans s'y limiter, les crevaisons, les déchirures, l'abrasion, l'usure normale et les dommages causés par exposition au feu, au gel, à la pluie, à une inondation ou à tout autre facteur environnemental externe.
- Pour les pièces et composants non vendus par INTEX; et/ ou
- Les modifications non autorisées, les réparations ou le démontage du matelas INTEX par une personne autre que le personnel des centres SAV INTEX.

Lisez le manuel d'utilisation avec attention et suivez toutes les instructions concernant le fonctionnement et l'entretien de votre matelas INTEX. Inspectez toujours votre produit avant de l'utiliser. La garantie peut être annulée si les instructions ne sont pas suivies.



Garantía Limitada

Su Colchón inflable ha sido fabricada utilizando materiales y mano de obra de la más alta calidad. Todos los productos Intex han sido cuidadosamente examinados para comprobar que no tienen ningún defecto antes de salir de la fábrica. Esta garantía limitada se aplica solo al Colchón inflable.

Esa garantía limitada es un anexo, y no un sustituto para sus derechos y recursos legales. En la medida en que esta garantía sea incompatible con sus términos legales, tales términos tienen prioridad. Por ejemplo, la ley de consumidores de la Unión Europea establece derechos de garantía adicionales a los cubiertos por esta garantía limitada: para información sobre la ley de consumidores, por favor, visite la página del Centro de la Comunidad Europea en http://ec.europa.eu/consumers/ecc/contact_en/htm.

La disposición de esta garantía limitada se aplica sólo al comprador original. Esta garantía limitada es válida por un periodo de 1 año desde la fecha de la compra. Guarde el comprobante de la compra junto a este manual, ya que será requerido y deberá acompañar a cualquier reclamación o a la garantía limitada será inválida.

En caso de defecto de fábrica durante el periodo de garantía (1 año), por favor póngase en contacto con el centro de servicio Intex indicada en este manual. El Servicio Posventa determinará la validez de la reclamación. Si el ítem estuviera cubierto por lo previsto en la garantía, el artículo será reparado o sustituido, por un artículo igual o semejante (por elección de Intex) sin ningún coste para Usted.

Cualquier otra garantía, y cualquier otro derecho legal de su país, no implican garantías adicionales. En la medida del posible en su país, en ningún caso Intex será responsable por Usted o cualquier tercera parte por los daños directos o indirectos causados fuera del ámbito de utilización de su Colchón inflable, o de las acciones de Intex o sus agentes y empleados (incluyendo la fabricación del producto). Algunos países o jurisdicciones no permiten la exclusión o limitación de los daños y perjuicios consiguientes o fortuitos, por lo que la limitación o exclusión citada anteriormente puede no corresponder en su caso.

Usted debe ser consciente que esta garantía limitada no es aplicable a las siguientes circunstancias:

- Si el Colchón inflable fuera objeto de negligencia, utilización o aplicación anormal, accidente, operación inadecuada, arrastre o remolque, mantenimiento o almacenaje inapropiados;
- Si el Colchón inflable es objeto de defecto en circunstancias que se encuentren fuera del alcance de Intex, incluyendo, pero no limitado a pinchazos, cortes, arrastrones, uso y desgaste comunes y daños causados por exposición a fuego, inundaciones, congelación, lluvias o fuerzas externas de la naturaleza;
- A las partes y componentes no vendidos por Intex; y/o
- A alteraciones, reparaciones o desmontaje no autorizados del Colchón inflable por cualquier persona ajena al Servicio Técnico de Intex.

Lea la garantía detenidamente y siga todas las instrucciones, teniendo en cuenta el funcionamiento y mantenimiento adecuado de su Colchón inflable. Revise siempre su producto antes de su utilización. Su garantía limitada puede invalidarse si no sigue las instrucciones.

Garantie

Ihr INTEX Luftbett wurde mit großer Sorgfalt sowie hochwertigen Materialien hergestellt. Alle Intex Produkte wurden geprüft und vor Verlassen der Fabrik frei von Defekten befunden. Die Garantie bezieht sich lediglich auf dieses Luftbett.

Diese eingeschränkte Garantie gilt nicht anstatt, sondern zusätzlich zu Ihren Rechtsansprüchen und Rechtsmitteln. Soweit diese Garantie unvereinbar mit jeglichen Ihrer Rechtsansprüche ist, haben diese Vorrang. Ein Beispiel: Verbraucherschutzgesetz in der gesamten Europäischen Union sorgen für gesetzliche Gewährleistungsrechte zusätzlich zu dem Bereich, der durch diese eingeschränkte Garantie abgedeckt ist. Für Informationen zu den EU-weiten Verbraucherschutzgesetzen besuchen Sie bitte das Europäische Verbraucherzentrum unter http://ec.europa.eu/consumers/ecc/contact_en/htm.

Die Bestimmungen der beschränkten Garantie gelten nur für den Ersterwerb. Die beschränkte Garantie gilt für einen Zeitraum von 1 Jahr ab Kaufdatum. Bewahren Sie den Kaufbeleg mit dieser Anleitung auf. Bei allen Garantieansprüchen ist ein Kaufnachweis vorzulegen oder die beschränkte Garantie ist ungültig.

Sollte innerhalb des Zeitraumes von 1 Jahr ein Herstellungsfehler auftreten, kontaktieren Sie bitte das zuständige INTEX Service Center (siehe Bedienungsanleitung). Das Servicezentrum bestimmt dann die Richtigkeit des Anspruchs. Wenn der Artikel unter die Garantiebestimmungen fällt, wird er kostenlos repariert oder kostenlos durch einen gleichen oder einen vergleichbaren Artikel (Entscheidung von Intex) ersetzt.

Außer dieser Garantie und anderen Rechtsansprüchen in Ihrem Land sind keine weiteren Garantien impliziert. In dem Ausmaß, das in Ihrem Land möglich ist, haftet Intex unter keinen Umständen gegenüber Ihnen oder einem Dritten für unmittelbare oder daraus folgende Schäden, die sich aus dem Gebrauch Ihres INTEX Luftbett ergeben, oder für Handlungen von Intex oder seinen zugelassenen Vertretern und Mitarbeitern (einschließlich der Herstellung des Produkts). Einige Länder oder Rechtsprechungen erlauben keine Ausschließung oder Einschränkung von vorsätzlichen Schäden oder Folgeschäden. Die o.g. Ausschließung oder Einschränkung ist für diese Länder nicht zutreffend.

Folgendes führt zum Ausschluss der eingeschränkten Garantie für INTEX Luftbett bzw. unterliegt nicht der eingeschränkten Garantie:

- Wenn das INTEX-Luftbett Fahrlässigkeit, unsachgemäßem Gebrauch oder Anwendung, Unfall, missbräuchlicher Verwendung, falscher Spannung oder anderer Stromstärke als in der Bedienungsanleitung angegeben, unsachgemäßer Wartung oder Lagerung ausgesetzt ist.
- Wenn das INTEX-Luftbett Schäden, die außerhalb des Einflussbereiches von Intex liegen, u.a. Löcher, Risse, gewöhnlicher Verschleiß und Abrieb und Schäden, der durch Brandeinwirkung, Überschwemmung, Gefrieren, Regen oder anderen äußeren Umwelteinflüssen verursacht wurde, ausgesetzt ist.
- Teile und Komponenten, die nicht von Intex verkauft wurden und / oder
- Nicht genehmigte Änderungen, Reparaturen oder Demontage durch jemanden anderen als das Intex-Service-Center-Personal.

Lesen Sie sich die Bedienungsanleitung sorgfältig durch und befolgen Sie alle Anweisungen in Bezug auf den ordnungsgemäßen Betrieb und die Wartung Ihres Luftbettes. Kontrollieren Sie das Luftbett immer bevor Sie dieses in Betrieb nehmen. Die beschränkte Garantie erlischt, wenn die Anweisungen nicht befolgt werden.

Garanzia

L'Airbed Intex è stata prodotta con l'utilizzo dei materiali e mano d'opera di alta qualità. Tutti i prodotti Intex sono stati ispezionati e trovati privi di difetti prima dell'uscita dalla fabbrica. Questa garanzia si applica solo alle Airbed Intex.

Questa garanzia si aggiunge a, e non è in sostituzione di, i vostri diritti di legge. Qualora questa garanzia non rispetti i vostri diritti di legge, questi ultimi hanno la priorità. Ad esempio, le leggi a tutela dei consumatori all'interno dell'Unione Europea, prevedono dei diritti di legge aggiuntivi alla copertura prevista da questa garanzia. Per conoscere i diritti garantiti dalla UE, visitate il sito: http://ec.europa.eu/consumers/ecc/contact_en/htm.

Le disposizioni della presente garanzia si riferiscono esclusivamente all'acquirente e non sono cedibili ad altri. La presente garanzia ha durata di 1 anno dalla data d'acquisto. Conservare la ricevuta d'acquisto insieme al manuale d'istruzione, come prova d'acquisto che dovrà essere esibita insieme alla garanzia in caso di reclami.

Se un difetto di fabbrica dovesse insorgere entro i 1 anno dall'acquisto, contattare il Servizio di Assistenza Intex riportato su questo manuale. Se il prodotto è restituito, come suggerito dal Centro di Servizio Intex, esso verrà controllato e ispezionato per determinare la veridicità del reclamo. Se il prodotto è coperto dalle disposizioni della garanzia, il prodotto verrà riparato o sostituito, con lo stesso prodotto o un altro di valore simile (a scelta di Intex), senza nessun costo aggiuntivo per il cliente finale.

Oltre a questa garanzia e ad eventuali altri diritti garantiti dal rispettivo paese di appartenenza, non sono previste ulteriori garanzie. Anche se previsto dal paese di appartenenza, in nessun caso Intex sarà responsabile nei confronti dell'utente o di terzi per danni diretti o indiretti derivanti dall'uso del Airbed Intex, o per azioni da parte di Intex, suoi agenti e suoi dipendenti (compresa la fabbricazione del prodotto). Alcuni paesi o giurisdizioni non consentono l'esclusione o la limitazione dei danni incidentali o consequenziali, pertanto la suddetta limitazione o esclusione potrebbe non applicarsi a voi.

La presente garanzia non trova applicazione qualora:

- Se Airbed Intex è soggetto a negligenza, utilizzo o applicazioni non idonee, incidenti, per operazioni improprie, voltaggio non idoneo o diverso da quello indicato nelle istruzioni, manutenzione o conservazione non corretta;
- Se Airbed Intex è soggetto a danneggiamento a causa di circostanze non controllabili da Intex, incluse ma non limitate a, normale usura e danni causati da esposizione al fuoco, inondazioni, gelo, pioggia o altri eventi atmosferici;
- Per parti e componenti non vendute da Intex; e/o
- Per modifiche non autorizzate, riparazioni o smontaggio al Airbed da soggetti diversi del personale del centro assistenza Intex.

Leggere attentamente il manuale d'uso e seguire tutte le istruzioni per quanto riguarda il corretto funzionamento e la manutenzione del vostro airbed Intex. Controllare sempre il prodotto prima dell'uso. La garanzia può decadere se non vengono seguite le avvertenze.

Beperkte Garantie

Uw Intex luchtbed is met behulp van materialen en vakmanschap van hoge kwaliteit geproduceerd. Alle Intex producten zijn gecontroleerd en in orde bevonden vóór het verlaten van de fabriek. Deze beperkte garantie is alleen van toepassing op het Intex luchtbed.

Deze beperkte garantie wordt verstrekt als aanvulling op en zonder afbreuk te doen aan uw consumentenrechten. Indien deze garantie niet overeenkomt met een van uw wettelijke rechten, zullen de wettelijke rechten gelden.

De voorwaarden van deze Beperkte Garantie gelden slechts jegens de eerste eigenaar. Deze Beperkte Garantie is niet overdraagbaar en is geldig gedurende 1 jaar na aankoopdatum in de winkel. Bewaar uw originele aankoopbon bij deze handleiding, daar aankoopbewijs dient te worden overlegd ingeval van reclamatie. Zonder aankoopbon is Beperkte Garantie NIET geldig.

Indien er zich een productiefout voordoet binnen de periode van 1 jaar kunt u contact opnemen met het juiste service center, deze vindt u in deze handleiding. INTEX SERVICE zal de klacht met u bespreken en u eventueel vragen het artikel op te sturen voor inspectie. Indien er sprake is van garantie zal het product kosteloos gerepareerd worden of vervangen voor hetzelfde of een gelijkwaardig product (Intex bepalende factor).

Andere garanties dan deze en de wettelijk bepaalde rechten in uw land zijn niet van toepassing. Intex, haar agentschappen en/of medewerkers zijn onder geen enkele voorwaarde aansprakelijk jegens de koper of enige andere partij voor indirecte of gevolgschade veroorzaakt door Intex luchtbed van welke aard dan ook. Het is mogelijk dat sommige landen of rechtsgebieden de uitsluiting of beperking van aansprakelijkheid wegens bijkomende schade of gevolgschade niet toelaten. In dit geval zijn de bovenstaande uitsluitingen mogelijk niet van toepassing op u.

Deze beperkte garantie is niet van toepassing in onderstaande gevallen:

- Indien Intex luchtbed is onderworpen aan nalatigheid, abnormaal gebruik of toepassing, een ongeluk, onjuist gebruik, verkeerde spanning of voltage, ander gebruik dan in de handleiding beschreven staat en onjuist onderhoud of opslag.
- Indien Intex luchtbed onderhevig is aan schade veroorzaakt door omstandigheden buiten de macht van Intex, inclusief maar niet beperkt tot, gaatjes, scheuren, schaafllekken, normale slijtage of beschadiging veroorzaakt door blootstelling aan vuur, overstroming, vrieskou, regen en andere natuurkrachten.
- Op artikelen welke niet van het merk Intex zijn of Intex artikelen welke in combinatie met artikelen/onderdelen van een ander merk gebruikt worden; en/of.
- Indien er aanpassingen, reparaties of demontage van Intex luchtbed zijn uitgevoerd door iemand anders dan een medewerker van Intex service.

Lees de handleiding nauwkeurig door en volg alle instructies betreft het juist gebruiken en onderhouden van uw Intex luchtbed op. Inspecteer het product altijd alvorens u het in gebruik neemt. Als u de aanwijzingen niet opvolgt, kan de Beperkte Garantie vervallen.

Garantia limitada

O seu colchão inflável Intex foi fabricado com materiais e mão de obra de alta qualidade. Todos os produtos têm sido checados e não tem defeitos. Esta Garantia Limitada aplica-se somente ao colchão Intex.

Esta garantia limitada é adicional e não um substituto para os seus direitos legais e reparações. Na medida em que esta garantia é incompatível com qualquer um dos seus direitos legais, eles têm prioridade. Por exemplo, as leis dos consumidores em toda a União Europeia fornecer direitos legais de garantia, além da cobertura que você recebe da garantia limitada: para obter informações sobre as leis do consumidor em toda a UE, por favor, visite o site do Centro Europeu do Consumidor em http://ec.europa.eu/consumers/ecc/contact_en/hlm.

O Limite de Garantia é aplicado apenas para comprador original e não é transferível. Esta garantia limitada é válida pelo período de um ano (1) ano a partir da data da compra. Guarde o recibo de compra junto com este manual, pois ele será solicitado e deve acompanhar a solicitação da garantia ou a garantia limitada estará inválida.

Se tem um defeito de fábrica em um período de 1 ano, entre em contato com a Central de serviços Intex mencionados neste manual. O artigo tem que retornar para ser inspecionado por Intex para poder comprovar si tem o não um defeito de fábrica e a valides da reclamação. Se o item está coberto pelas disposições da garantia, o item será reparado ou substituído, com o mesmo ou comparável ao item (à escolha da Intex) sem nenhum custo para você.

Além desta garantia, e outros direitos legais em seu país, sem mais garantias implícitas. Na medida em que, possivelmente, em seu país, em nenhuma hipótese, a Intex, ou seus agentes, ou trabalhadores (incluindo o fabricante do produto) será responsabilizado por você ou por terceiros para danos diretos ou indiretos decorrentes do uso de seu colchão inflável Intex. Alguns países ou jurisdições não permitem a exclusão ou limitação de danos materiais ou prejuízo com consequência, portanto a limitação ou exclusão acima pode não aplicar-se a você.

Você deve observar que esta garantia limitada não se aplica nas seguintes circunstâncias:

- Se o colchão inflável Intex estiver sujeito a negligência, uso inadequado, acidente, utilização imprópria, voltagem ou corrente imprópria contrária as instruções de utilização, manutenção ou armazenamento inadequado.
- Se o colchão inflável Intex sujeito a negligência, uso inadequado, acidente, utilização imprópria, manutenção ou armazenamento inadequado.
- Para peças e componentes não vendidos pela Intex; e / ou
- Para modificações não autorizadas, reparos ou desmontagem do colchão inflável Intex por alguém que não seja pessoal do Centro de Serviços da Intex.

Leia o manual do proprietário com atenção e siga todas as instruções sobre o funcionamento e manutenção do seu colchão inflável Intex adequadamente. Sempre inspecionar o produto antes de usar. A garantia pode ser invalida se não são seguidas às instruções.

Begrænset garanti

Din Intex luftmadras er fremstillet med håndværksmæssig dygtighed og af de bedste materialer. Alle Intex-produkter er blevet kontrolleret og er fri for defekter ved deres afsendelse fra fabrikken. Den begrænsede garanti er kun gældende for denne Intex luftmadras.

Denne begrænsede garanti er et tillæg til, og ikke en erstatning for, dine juridiske rettigheder og retsmidler. I tilfælde, hvor denne garanti er i modstrid med dine juridiske rettigheder, prioriteres dine rettigheder. For eksempel yder forbrugerlovgivning i hele EU lovpligtig garantirettigheder ud over dækningen, du får af denne begrænsede garanti: Du kan læse mere om den EU-dækkende forbrugerlovgivning på det europæiske forbrugercenter på http://ec.europa.eu/consumers/ECC/contact_en/hlm.

Bestemmelserne i den begrænsede garanti er kun gældende for den oprindelige køber. Denne begrænsede garanti er gældende i en periode på 1 år fra købsdatoen. Gem kvitteringen med denne manual, som købsbevis, idet dette kræves og skal vises sammen med garantibeviset for at den begrænsede garanti er gyldig.

Hvis en produktionsfejl findes indenfor garantiperioden på de 1 år, bedes du kontakte det relevante Intex servicecenter, der er anført i denne vejledning. Hvis enheden returneres som instrueret af Intex Service Center, vil servicecenteret inspicere enheden og evaluere validiteten af kravet. Hvis varen er dækket af bestemmelserne i garantien, repareres varen eller erstattes med en identisk eller tilsvarende vare (efter Intex' valg) uden beregning.

Udover denne garanti, og andre juridiske rettigheder i dit land, er ingen yderligere garantier underforstået. I det omfang, det er muligt i dit land, hæfter Intex uden nogen omstændigheder for dig eller nogen tredjepart for direkte eller indirekte skader som følge af brugen af din Intex luftmadras, eller for Intex' eller deres agents eller medarbejders handlinger (herunder fremstilling af produktet). Hvis dit land ikke tillader udelukkelsen eller begrænsningen vedr. tilfældige eller indirekte skader, gælder denne begrænsning eller udelukkelse ikke for dig.

Bemærk venligst, at denne begrænsede garanti ikke gælder i følgende tilfælde:

- Hvis Intex-luftmadras forsømmes, bruges på unormal vis, udsættes for en ulykke, ukorrekt betjening, forkert spænding eller strøm, der er i strid med instruktionerne, forkert vedligeholdelse eller opbevaring.
- Hvis Intex-luftmadras beskadiges pga. omstændigheder, der er uden for Intex' kontrol, herunder, men ikke begrænset til, punktering, ridsning, skrabning eller almindelig slitage og skader, som følge af brand, oversvømmelse, frost, regn eller andre ydre miljøpåvirkninger.
- Dele og komponenter, der ikke sælges af Intex; og/eller
- Uautoriserede ændringer, reparationer eller adskillelse af Intex luftmadras af nogen andre end Intex servicepersonale.

Læs vejledningen grundigt, og følg alle instruktioner om betjening og vedligeholdelse af din Intex luftmadras. Kontrollér altid luftmadrasen, før du bruger den. Din begrænsede garanti bortfalder hvis instruktionerne ikke følges.

Гаранцја

Твој матрас Intex został wyprodukowany przy użyciu najwyższej jakości materiałów i siły roboczej. Przed opuszczeniem fabryki wszystkie produkty Intexu zostały sprawdzone. Niniejsza ograniczona gwarancja dotyczy tylko materaca firmy Intex.

Niniejsza gwarancja jest dodatkiem, a nie substytutem Twoich praw i środków prawnych. Do tego stopnia, że gwarancja jest niezgodna z jakimikolwiek prawami, to biorą one priorytet. Na przykład, prawa konsumentów w całej Unii Europejskiej mogą zapewnić ustawowe prawa gwarancyjne poza zasięgiem ograniczonej gwarancji. Aby uzyskać informacje na temat praw konsumentów całej UE, prosimy odwiedzić stronę internetową Europejskie Centrum Konsumentkie http://ec.europa.eu/consumers/eccc/contact_en.htm.

Poniższe warunki gwarancji dotyczą wyłącznie pierwszego nabycia. Ta gwarancja jest ważna przez okres 1 rok od daty zakupu. Zatrzymaj dowód zakupu produktu wraz z instrukcją jako, że bez niego gwarancja jest nieważna.

Jeśli stwierdziłeś wady swojego urządzenia w trakcie trwania gwarancji, skontaktuj się ze sprzedawcą. Jeżeli produkt jest zwrócony do punktu serwisowego, pracownicy centrum serwisowego sprawdzą produkt i stwierdzą zasadność reklamacji. Jeżeli produkt jest objęty gwarancją zostanie naprawiony lub wymieniony na taki sam lub podobny produkt (decyzja Intexu) bez dodatkowych opłat.

Inne niż w niniejszej gwarancji, a inne prawa w swoim kraju, żadne dalsze gwarancje nie są regulowane. Do tego stopnia, że w Twoim kraju, w żadnym wypadku Intex nie bierze odpowiedzialności wobec Państwa za bezpośrednio lub pośrednio szkody wynikające z użytkowania Twojego materaca firmy Intex ani Intex lub jej agentów i pracowników (w tym wytwarzania produktu). Niektóre kraje lub jurysdykcje nie dopuszczają wyłączenia lub ograniczenia szkód przypadkowych lub wynikowych, więc powyższe ograniczenia lub wyłączenia mogą nie mieć zastosowania.

Musisz wziąć pod uwagę, że ta gwarancja nie jest zasadna w określonych przypadkach:

- Jeśli materaca firmy Intex podlega zaniedbaniu, nieprawidłowemu użyciu lub zastosowaniu, wypadkowi, niewłaściwej obsłudze, niewłaściwemu podłączeniu do prądu w niezgodzie z instrukcją obsługi, niewłaściwej konserwacji lub przechowywaniu.
- Jeśli materaca firmy Intex podlegają uszkodzeniu przez okoliczności niezależne od Intexu, w tym, ale nie ograniczając się do innych zewnętrznych sił środowiskowych, zużycia i uszkodzeń spowodowanych przez ekspozycję na ogień, powódź, zamrażanie, deszcz.
- Części i komponentów nie sprzedawanych przez Intex; i / lub
- Nieautoryzowane modyfikacje, naprawy lub demontaż materaca firmy Intex przez osoby inne niż personel serwisowy Intexu.

Przeczytaj instrukcję obsługi i przestrzegaj wszystkich instrukcji dotyczących prawidłowej pracy i konserwacji materaca firmy Intex. Zawsze należy sprawdzić produkt przed użyciem. Twoja gwarancja może być nieważna jeżeli instrukcje nie są przestrzegane.



Ограниченная гарантия

Надувной матрас Intex изготовлен с использованием самых качественных материалов и технологий. Все детали к насосу и фильтру были проверены на наличие брака, перед тем как выпустить их в продажу. Данная ограниченная гарантия распространяется только на надувной матрас Intex.

Эта ограниченная гарантия дополняет, а не заменяет Ваши законные права и средства правовой защиты. В случае, если эта гарантия противоречит Вашим законным правам, последние получают приоритет. Например, Закон о правах потребителя в странах Европейского Союза обеспечивает законные права в дополнение к страховому покрытию, которое Вы получаете благодаря этой ограниченной гарантии: для получения большей информации о Законе о правах потребителя в Европейском союзе, посетите сайт Европейского Потребительского Центра http://ec.europa.eu/consumers/eccc/contact_en/htm.

Обеспечение этой временной гарантии распространяется только на покупателей оригинального товара. Гарантия действительна 1 год с даты покупки. Храните чек вместе с этим руководством, когда понадобится доказательство в покупке, т.к. гарантия не действительна, если не сопровождается документом о покупке товара.

Если в течение 1 год обнаружен производственный брак, свяжитесь с ближайшим сервисным центром Интекса, указанным в этой инструкции. Если изделие подпадает под гарантийные условия, то Сервисный Центр заберёт его с целью исследования и обнаружения обоснованности претензии. Если изделие покрывается гарантией, то его Вам починят или заменят на такой же, или аналогичный (на усмотрение Интекс) товар абсолютно бесплатно.

Помимо этой гарантии и других законных прав в Вашей стране, другие гарантии не предполагаются. Ни при каких обстоятельствах Интекс не будет ответственен перед Вами или третьим лицом за прямой или случайный урон, являющийся следствием Ваших действий или действий работников Интекс (включая при производстве изделия). В некоторых странах или в судебной практике некоторых стран не разрешается оговорка об исключении или ограничении случайного или косвенного ущерба, поэтому вышеуказанное ограничение или исключение может к вам не относиться.

Учтите, что гарантия не распространяется на следующие случаи:

- Если повреждение Надувной матрас Intex является следствием халатного, чрезмерного использования или неправильного подключения и установки, несчастного случая, переломов напряжения или действий, противоречащих инструкции, неверной транспортировки или хранения;
- Если повреждение Надувной матрас Intex произошло по независимым от Intex причинам, включая проколы, разрывы, царапины или изнашивание, а так же вследствие пожара, наводнения, обледенения, ливня или других природных явлений.
- На составные части и детали, которые не выпускает Интекс;
- Если изделие изменяли, чинили или разбирали не сотрудники сервисного центра Интекс.

Прочитайте руководство по эксплуатации и следуйте инструкциям по эксплуатации и техническому обслуживанию надувного матраса Intex. Всегда проверяйте изделие перед использованием. Изделие не подлежит Временной гарантии в случае нарушения пунктов инструкции по эксплуатации.

Дата изготовления: дата указана на изделии или упаковке.
Срок службы: Производителем не определен. Сделано в Китае.



保证书

INTEX 空气床采用最高质量的原料以及工艺所生产而成。所有的 INTEX 产品于出厂前都经过检测以确保在没有缺陷的情况下才出厂。此保证书仅适用于 INTEX 的空气床。

此保证书为阁下提供了除原来享有的合法权利及补偿外的额外保障，且不影响阁下原来享有的合法权利。若此保证书中条款与阁下享有的任何合法权利相一致，阁下将优先享用原有的合法权利。例如，遍布欧洲的消费者法律为消费者提供额外的法定权利；欲知更多关于欧洲消费者法律的信息，请点击以下欧洲消费者中心网站：http://ec.europa.eu/consumers/ecc/contact_en/htm。

本保证书条款范围只适用于原买家。从购买当天开始，本产品有效保证期为 1 年。请保留购买时之发票和此份说明书以作为购买时之依据，否则，此保证书将被视为无效。

若在保质期内发现 INTEX 空气床有缺陷，请与本说明书中列出的 INTEX 客户服务中心联络。如此空气床直接退回 INTEX 服务中心，中心将会对产品进行检测以确定阁下单位之准确性。如果退回产品确实适用于保证书之条款范围内，中心将会免费进行维修或用相同或者同类产品（由 INTEX 决定）对阁下产品进行更换。

保证仅限于本保证书内之条款以及阁下所在地区所提供的其他权利。在当地法律法规之内，阁下或他人受到其他直接或间接情况下引至的损害，INTEX 或者 INTEX 雇员（包括产品生产者）将不负上述责任。一些国家或司法不允许对隐患或间接损害进行限定或排除，因此以上的限定或排除可能不适用于你。

请注意以下所列情况不在此保证书范围内：

- 该空气床由于疏忽，不正确使用，意外，不正确操作，不适宜电压或电流，不正确的维修与贮藏而造成的损耗。
- INTEX 空气床因任何超过 INTEX 所能控制的环境影响，包括但不限于不限于自然损耗或者由于火灾、水灾、冰雹和雨水及其他外部环境而造成损坏。
- 购买非 INTEX 生产的零部件。
- 由于他人而非 INTEX 客服人员未经授权而对此空气床作私自改装，维修以及拆除而造成的损耗。

请仔细阅读此份说明书，严格按照说明书合理地操作和保养此空气床。在使用前，请先检查产品。如没有按照说明书操作，保证书将会被视为无效。

For service questions or to order replacement parts, please contact the appropriate office listed below or visit www.intexcorp.com for answers to most frequently asked questions.

Pour tout renseignement et commande de pièces détachées, contactez votre revendeur local de la liste ci-dessous ou visitez www.intexcorp.com pour consulter la liste des questions les plus fréquemment posées.

Para preguntas sobre los servicios o para pedir piezas de repuesto, por favor contacte con la oficina apropiada indicada en la lista abajo indicada o visite nuestra página web www.intexcorp.com para encontrar las respuestas a las preguntas más frecuentes.

Für Fragen zum Kundendienst oder zur Bestellung von Ersatzteilen, wenden Sie sich bitte an die entsprechende Vertretung oder gehen Sie zu www.intexcorp.com, dort finden Sie Antworten auf die am häufigst gestellten Fragen.

Per avere maggiori informazioni riguardo la manutenzione, riparazione, ordinazione delle parti di ricambio contattate uno degli uffici elencati nella lista sotto o visitate il sito www.intexcorp.com per consultare le risposte alle domande più frequenti.

Dit is de adressenlijst van alle Intex afdelingen. Voor vragen over service of bestellen van onderdelen, gelieve contact op te nemen met het adres in uw regio gebied. U kunt ook de website www.intexcorp.com bezoeken.

Para dúvidas ou pedir peças de reposição, por favor contate o escritório apropriado listado abaixo ou visite o site www.intexcorp.com para resposta de questões comuns.

Hvis der er spørgsmål til produkterne eller man ønsker at bestille reservedele kan man kontakte et af de nedennævnte kontorer, eller besøge www.intexcorp.com hvor man kan finde svar på hyppigt stillede spørgsmål.

W celu zadania pytań lub zamówienia części skontaktuj się z odpowiednim biurem serwisowym z poniższej listy lub wejdź na stronę www.intexcorp.com.

При возникновении каких-либо вопросов по обслуживанию продукции, либо вопросов, связанных с приобретением запасных частей и комплектующих, пожалуйста, обращайтесь в Сервисные Центры, указанным ниже. Так же Вы можете обратиться на сайт www.intexcorp.com для получения ответов на часто задаваемые вопросы.

如有任何问题或要替换零件，请与下面所列出的相应地址联系或到访 www.intexcorp.com 咨询常见的问题。

- **ALGERIA** SARL NEW TOYS IMPORT & EXPORT
ZEA NO. 15 SETIF, ALGERIA
☎ : 00213661141747
☎ : 00213661523735
☎ : +213 36 82 0051
✉ : groupe_beldjarou@yahoo.fr
- **ARGENTINA** JARSE INDUSTRIAL Y COMERCIAL S.A.
MANUEL GARCIA 124 (CP1284) CIUDAD AUTÓNOMA DE BUENOS AIRES, ARGENTINA.
☎ : (5411) 4308-2606
✉ : info@intexargentina.com.ar
✉ : postventa@intexargentina.com.ar
🌐 : www.intexargentina.com.ar

- **AUSTRALIA** IDEAL SOURCES PTY LTD
UNIT 3, 310 GOVERNOR ROAD,
BRAESIDE VICTORIA AUSTRALIA 3195
☎ : 1800 359 947
☎ : 03-9587-7766
✉ : enquiries@idealsources.com.au
🌐 : www.idealsources.com.au
- **AUSTRIA** STEINBACH INTERNATIONAL GMBH
L. STEINBACH PLATZ 1 4311
SCHWERTBERG
🌐 : helpdesk.steinbach.at

- **BENELUX** **INTEX TRADING B.V.**
(BELGIUM /
NETHERLANDS /
LUXEMBURG) ETTENSEWEG 46, 4706 PB ROSENDAAL
THE NETHERLANDS
☎ : 31-(0)165-593939
(for Dutch/English language only)
✉ : service@intexcorp.nl
🌐 : www.intex.eu
- **BRASIL** **KONESUL BRASIL DISTRIBUIDORA**
LTDA – ME
RUA AMARANTINA, 167 - BAIRRO
BETÂNIA - CEP: 30580-280 - BELO
HORIZONTE - MG
☎ : +55 31 3110-8866
☎ : +55 31 3110-8866
✉ : suporte@intexbrasil.com
🌐 : www.intexbrasil.com
- **CHILE** **DOREL JUVENILE**
SAN IGNACIO 901, QUILICURA,
SANTIAGO, CHILE
☎ : 56-2-24971467
☎ : 56-9-51790390
✉ : st@dorel.cl
🌐 : www.intex-chile.cl
- **CHINA** **INTEX INDUSTRIES (XIAMEN) CO., LTD**
858# WENGJIAO ROAD, XINYANG
INDUSTRIAL ZONE, HAICANG, XIAMEN,
CHINA 361022
☎ : 400-8800655
☎ : 0592-6893850
✉ : xmchinasales@intexcorp.com.cn
- **COLOMBIA** **CENTURY PRODUCTS, SAS**
CALLE 98 SUR # 48-270 CONJUNTO SAN
SEBASTIÁN BODEGA N 20. KM
3 VARIANTE A CALDAS. LA ESTRELLA,
ANTIOQUIA. COLOMBIA
☎ : 18000410200
☎ : (054) 268 71 30
✉ : servicentury@centuryglobal.com.co
- **CYPRUS** **A.HADJIKYRIACOS SPORTING CO., LTD.**
4 RIGENIS STR. 8200 YEROSKIPOS,
PAPHOS, CYPRUS
☎ : 00357-26961237
☎ : 00357-26961539
✉ : customercare@bloomcy.com
✉ : info@bloomcy.com
🌐 : www.bloomcy.com
- **CZECH**
REPUBLIC /
EASTERN
EUROPE **INTEX TRADING S.R.O.**
BENESOVSKA 23, 101 00 PRAHA 10,
CZECH REPUBLIC
☎ : +420-267 313 188
☎ : +420-267 312 645
✉ : servis@intexcorp.cz
🌐 : www.intexcorp.cz
- **DENMARK** **AMO TOYS**
SLETVEJ 38, 8310 TRANBJERG J,
DENMARK
☎ : 45-50805002
✉ : danmark@intexservicenordic.com
🌐 : www.intexservicenordic.com
- **ECUADOR /**
EL SALVADOR /
HONDURAS /
NICARAGUA /
PANAMA /
PARAGUAY **FCD IMPORT AND EXPORT**
EDIFICIO GOLDEN POINT #1607
AVE. RICARDO J. ALFARO
PANAMÁ, REP. DE PANAMÁ
☎ : 507-390-0973
✉ : acientes@fcdpanama.com
🌐 : www.intexpanama.com
- **EGYPT** **M.R. IMPORT & EXPORT**
4 SAUDIE BUILDING, NOZHA STREET,
FLOOR 7 APT 3 EGYPT
☎ : 202-2414-8550/01222303557
☎ : 202-2414-8660
✉ : ramyelhousamy@gmail.com
🌐 : www.intexegypt.com
- **FINLAND** **AMO OY**
ANSATIE 5, 01740 VANTAA
☎ : 020-163 0530
✉ : kulttajapalvelu@amo.fi
🌐 : www.intexservicenordic.com
- **FRANCE /**
GUDELOUPE /
MARTINIQUE /
REUNION /
MAYOLTE ISLAND /
TAHITI /
NEW CALEDONIA **UNITEX / INTEX SERVICE FRANCE S.A.S**
Z.A. DE MILLEURE
BOIS DU BAN - N°4
71480 LE MIROIR
☎ : 03 85 75 53 98 (coût appel local)
🌐 : www.intex.fr
- **GERMANY** **STEINBACH INTERNATIONAL GMBH**
🌐 : helpdesk.steinbach.at
- **GUATEMALA /**
VENEZUELA /
COSTA RICA **CENTURY USA, LLC**
7175 LAKE WORTH RD. LAKE WORTH, FL., USA
☎ : +1 (561) 530-7781
☎ : +1 (561) 469-9005
✉ : sales@centuryusa.com
- **HUNGARY** **BABYCARE LTD/RICKI LTD**
H-2040 BUDAÖRS, BITEP, GYÁR U.2.
BANKI DONÁT U.24. BLDG. NO.24.
HUNGARY
☎ : +36 30 228 7761
✉ : info@intexszerviz.hu
🌐 : www.intexcorp.hu
- **ISRAEL** **ALFIT TOYS LTD**
HAYARDEN 13, YAVNE, 81101, ISRAEL
☎ : WT-052-4399903 / +972-0733156660
✉ : sabinaz@chagim.co.il
🌐 : www.intex.co.il

- **ITALY** **UNITEX ITALIA S.R.L.**
 VIA LIGURIA 3 - 24041 BREMBATE (BG), ITALY
 ☎ : (+39) 0399396500
 ✉ : servizioclienti@intexcorp.it
 🌐 : www.intexitalia.com (general)
 🌐 : www.intexgaranzie.it (after sales)
 🌐 : www.intexricambi.it (spare parts sales)
- **JAPAN** **NOZOMI TRADING CO., LTD**
 1-6 HOSHOEN, TAKARAZUKA-SHI, HYOGO-KEN, JAPAN
 ☎ : +81-797-72-2561
 ☎ : +81-797-72-2561
 ✉ : k.nagamine@nozomitrading.co.jp
- **LEBANON** **TOY MARKET TRADING S.A.L.**
 VERDUN - BEIRUT | UNESCO CENTER KHATOUN BLDG, 1ST FLOOR
 ☎ : + 961 1 799 944
 ☎ : + 961 1 795 127
 ☎ : + 961 1 799 944 ext:104
 ✉ : claud@jouclubliban.com
 🌐 : www.toymarkettrading.com
- **MEXICO** **KAY INTERNACIONAL, S.A. DE C.V.**
 AV. SAN JERONIMO NO. 550, QUINTO PISO, INT. 1, COL. JARDINES DEL PEDREGAL, C.P. 01900 MEXICO D.F.
 ☎ : 55 852 666 24
 ☎ : 2222 810395 / 5591 728035
 ✉ : garantias@intex.tienda
 ✉ : soporte@kayinternacional.com
 ✉ : ecom@kayinternacional.com
 🌐 : www.intex.tienda
- **NEW ZEALAND** **HAKA NEW ZEALAND LIMITED**
 UNIT 4, 11 ORBIT DRIVE, ROSEDALE, AUCKLAND 0632, NEW ZEALAND
 ☎ : 649-4159213 / 0800 634434
 ☎ : 649-4159212
 ✉ : johnny@hakanz.co.nz
 🌐 : www.hakanz.co.nz
- **NORWAY** **AMO TOYS**
 PINDSLEVEIEN 1C, 3221 SANDEFJORD
 ☎ : 47-33459496
 ✉ : norge@intexservicenordic.com
 🌐 : www.intexservicenordic.com
- **PAKISTAN** **TOY CENTRE**
 1ST FLOOR, MADNI CENTRE, SHAH ALAM MARKET, LAHORE, PAKISTAN
 ☎ : +92 42 37656133
 ☎ : +92 42 7631933
 ☎ : 92 42 37376004
 ✉ : toycentreht@hotmail.com
- **PERU** **CONSORCIO MEGAFOX SAC**
 AV. CANADÁ 209, SANTA CATALINA - LA VICTORIA LIMA, PERÚ
 ☎ : 51-9-46460345
 ☎ : 51-9-77465067
 ✉ : enriquevf19@gmail.com
- **PHILIPPINES** **BAN KEE TRADING, INC. / FUNTIME SERVICE CENTER**
 UNIT 1C-1D GROUND FLOOR, EDIFICIO ENRIQUETA BLDG., 422 N.S AMORANTO ST. COR. D. TUAZON ST. STA.MESA HGTS., QUEZON CITY, METRO MANILA PHILIPPINES 1114.
 ☎ : 632-8740-3432
 ☎ : 632-8371-9979
 ✉ : adoris.rentoria@bankee.com.ph
- **POLAND** **KATHAY HASTER**
 UL. LUTYCKA 3, 60-415 POZNAN
 ☎ : +48 61 8498 334
 ☎ : +48 61 8474 487
 ✉ : serwis@kathay.com.pl
 🌐 : www.intexdevelopment.pl
- **PUERTO RICO** **ATN LLC**
 URB FUENTEBELLA 1545 CALLE PORTOFINO TOA ALTA PUERTO RICO
 ☎ : 1 (787) 599-6858
 ☎ : 1 (787) 599-6858
 ✉ : Serviciointexpr@gmail.com
 🌐 : serviciointexpr.com
 🌐 : intexserviciopr.com
- **REPUBLICA DOMINICANA (DOMINICAN REPUBLIC)** **DISTRIBUIDORA PATRIA**
 CALLE 5 #4 LOS PRADOS SANTO DOMINGO, REPUBLICA DOMINICANA
 ☎ : 1 809 3630470
 ☎ : 1 809 3630349
 ✉ : serviciointexdr@gmail.com
 🌐 : serviciointexdr.com
 🌐 : intexserviciodr.com
- **RUSSIA** **LLC INTXSERVICERUS**
 NASTAVNICHESKIY PER., 17, BUILDING 1, MOSCOW, RUSSIA
 ☎ : +7 495 0233955
 ☎ : +7 495 0233955
 ✉ : service@intex.ru
 🌐 : www.intex.ru

